

A-2-2

師崎港

既往最高潮位 (+) 4.09

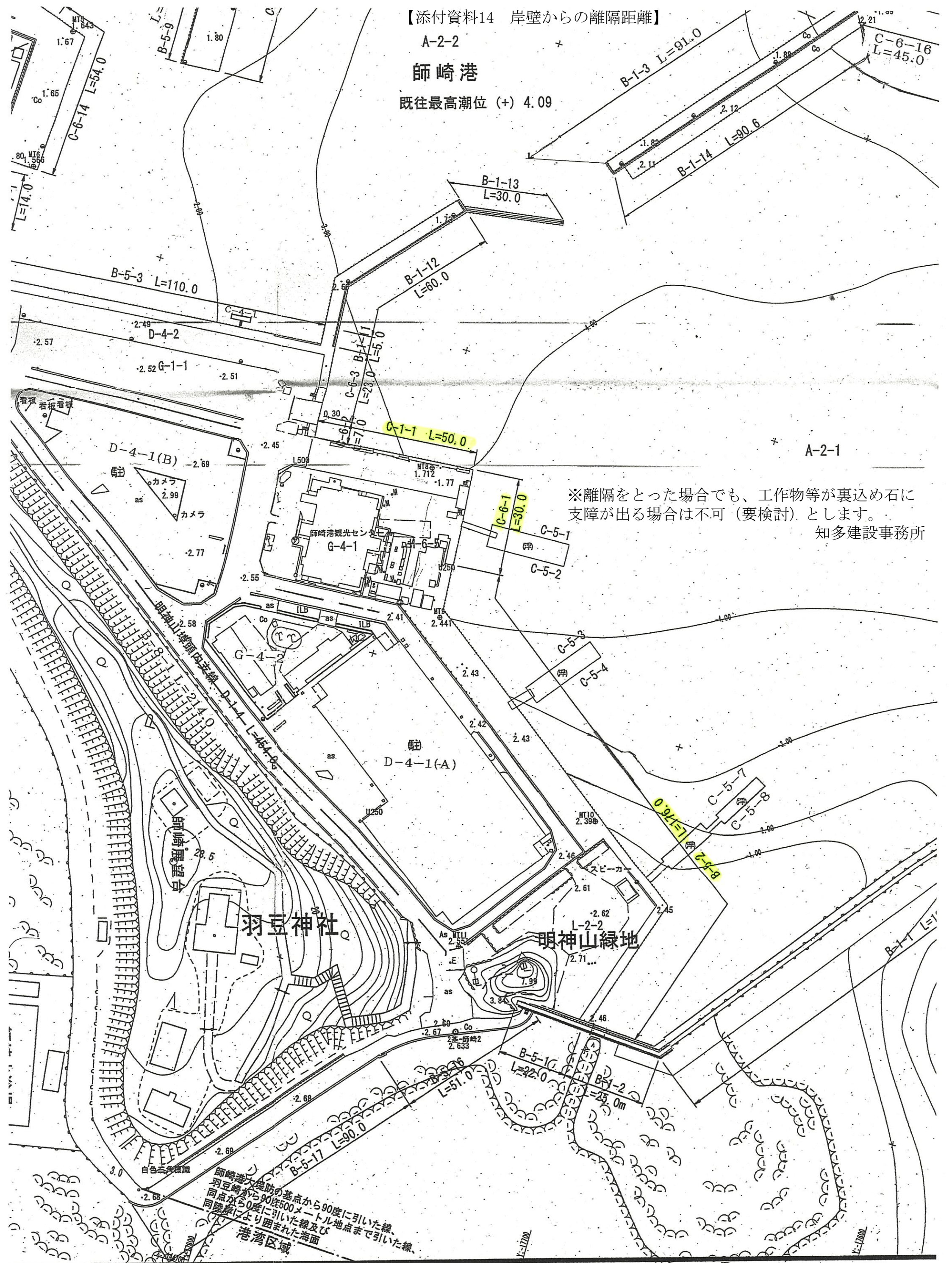

A-2-1

※離隔をとった場合でも、工作物等が裏込め石に支障が出る場合は不可（要検討）とします。
 知多建設事務所

師崎港大堤防の基点から90度に引いた線、
 羽豆神社から90度500メートル地点まで引いた線、
 同地点から0度に引いた線及び
 同陸岸より囲まれた海面
 港湾区域

標準横断面図

S = 1:100

図面对照番号

C-1-1

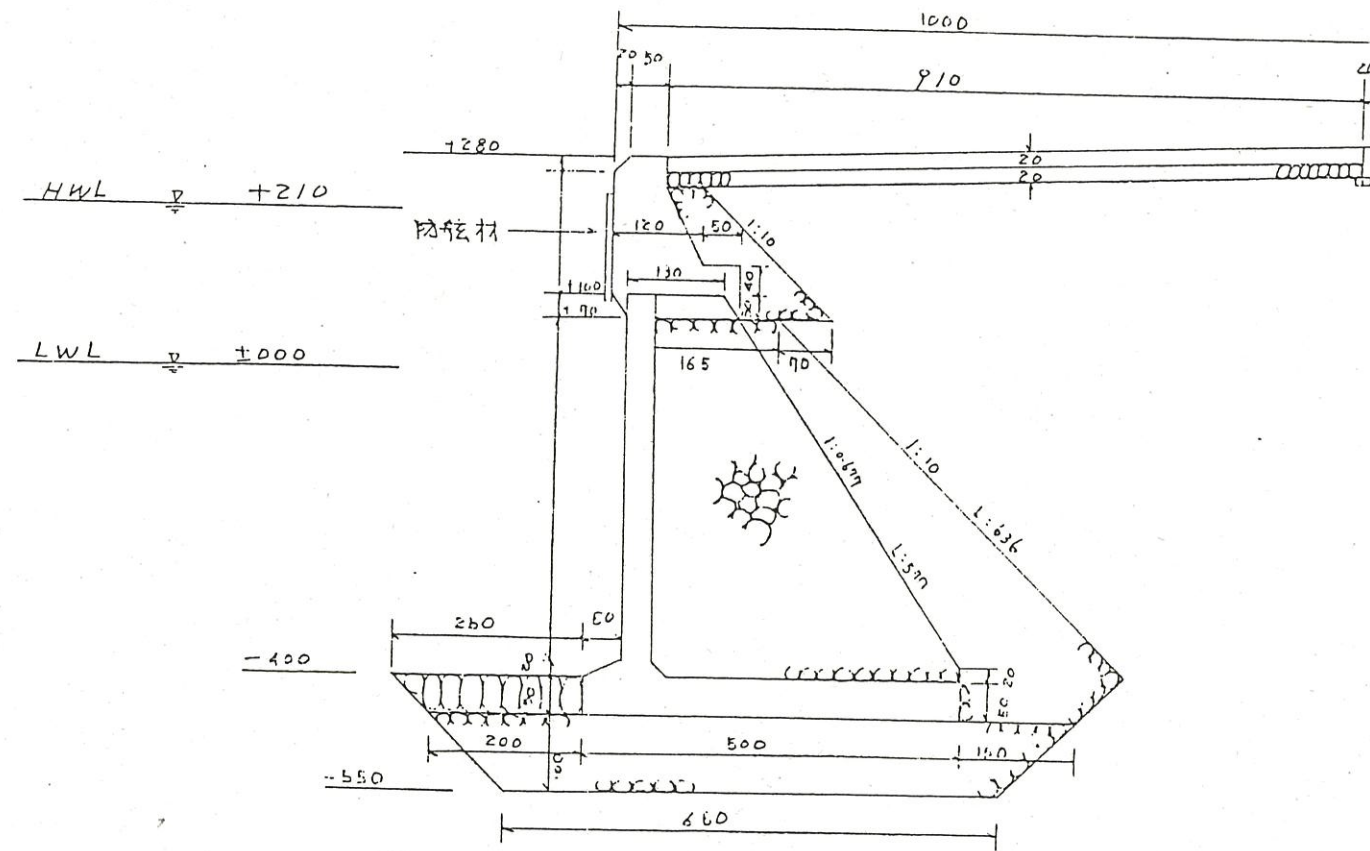

| | |
|-------|-----|
| 名称 | 岸壁 |
| 地区名 | 師崎港 |
| 管理者 | 愛知県 |
| 製造年月日 | 年 月 |

標準横断面図

S = 1:100

図面対照番号

C-6-1

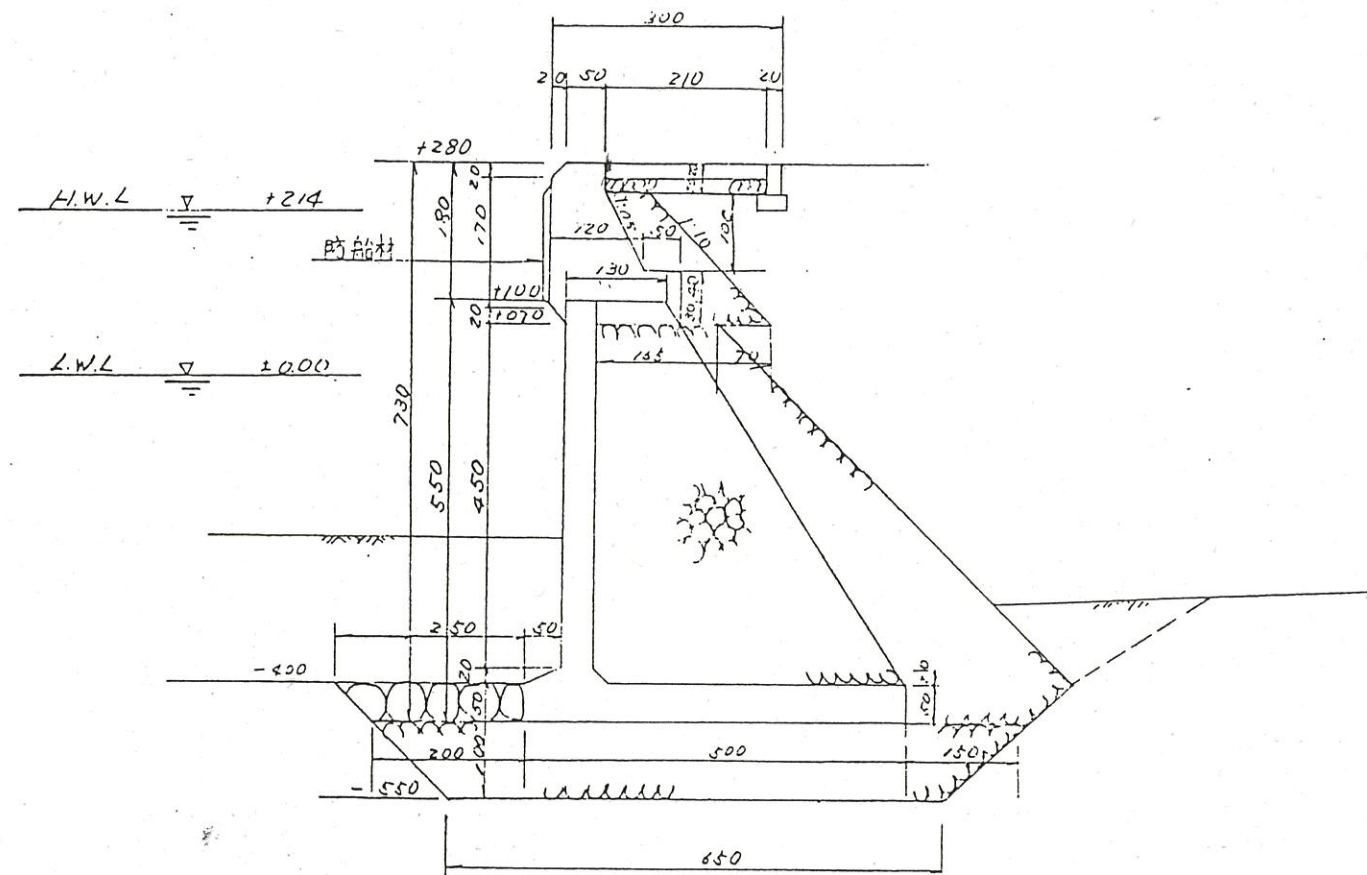

| | |
|-------|-----|
| 名称 | 物揚場 |
| 地区名 | 師崎港 |
| 管理者 | 愛知県 |
| 製造年月日 | 年 月 |

標準横断面図

S = 1:100

図面对照番号

B-5-2

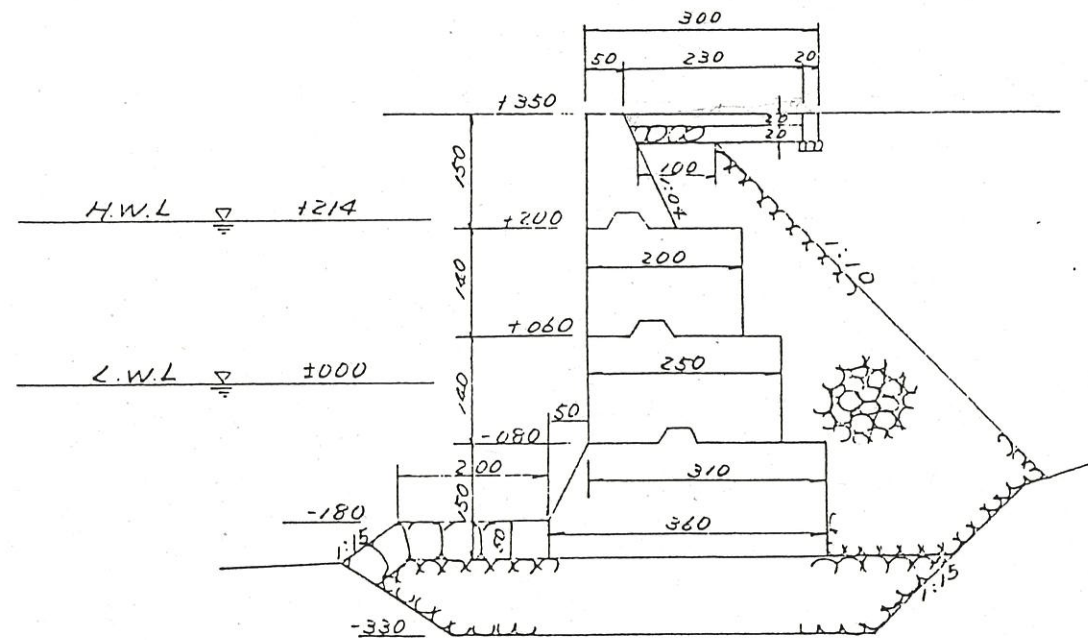

| | |
|-------|-----|
| 名称 | 護岸 |
| 地区名 | 師崎港 |
| 管理者 | 愛知県 |
| 製造年月日 | 年 月 |

港 湾 施 設 情 報

(係 留 施 設)

| 種 類 | 岸 壁 | さん 橋 | 浮さん橋 | 浮さん橋 | 浮さん橋 |
|---------------------|--------------------------|--------------|------------------|------------------|------------------|
| 施 設 番 号 | 23004C-1-001 | 23004C-4-001 | 23004C-5-001~002 | 23004C-5-003~004 | 23004C-5-007~008 |
| 名 称 | 明神山岸壁 (耐震) | <師崎>名鉄海上棧橋 | 浮棧橋1号 | 浮棧橋2号 | 浮棧橋4号 |
| 管 理 者 名 等 | 港湾管理者 | 名鉄海上観光船(株) | 名鉄海上観光船(株) | 名鉄海上観光船(株) | 伊勢湾エステート (株) |
| 構 造 形 式 | その他 | | | | |
| 形 態 | | 島式 | 島式 | 突堤式 | 突堤式 |
| 延 長 (m) | 取付部を除く延長 | 50.00 | 5.00 | 24.50 | 25.00 |
| | 取付部を含む延長 | 50.00 | 5.00 | 24.50 | 25.00 |
| 施 設 の 幅 (m) | 10.00 | 3.00 | 6.60 | 6.00 | 3.00 |
| エ プ ロ ン 幅 (m) | 9.10 ~ 9.10 | | | | |
| 面 積 (㎡) | | | | | |
| 水 深 (m) | 計画上の水深 | -4.0 ~ -4.0 | +0.0 ~ +0.0 | -4.0 ~ -4.0 | -4.0 ~ -4.0 |
| | 現在の水深 | -4.0 ~ -4.0 | +0.0 ~ +0.0 | -4.0 ~ -4.0 | -4.0 ~ -4.0 |
| 天 端 高 (m) | | | | | |
| 主 要 用 材 | | 鉄筋コンクリート | 鋼 | 鋼 | 木 |
| 耐 重 力 (t/㎡) | | | | | |
| 主要利用船舶の種類名 | フェリー (その他) | フェリー (その他) | 旅客船 (その他) | 旅客船 (その他) | その他の船舶 (その他) |
| 主要取扱貨物名 | フェリー (自航) | フェリー (自航) | | | |
| 付 帯 設 備 | 係 船 柱 | 0 × 4 | 0 × 4 | 0 × 4 | 0 × 8 |
| | 防 舷 材 (基) | 2 | 2 | | 1 |
| | 照 明 設 備 (基) | | 1 | | |
| | 階 段 等 (個) | | | | |
| | 救 命 設 備 (名 称 × 個) | | | 救命設備 × 1 | |
| | 車 止 め (m) | | | | |
| | 車 両 乗 降 用 設 備 | | | | |
| 対 象 船 舶 | 船 型 | 500 (D/W) | | | |
| | 船 席 数 | 1 | 1 | | |
| 建 設 開 始 及 び 終 了 年 度 | 開 始 年 度 | 昭和43年度 | 昭和47年度 | 昭和47年度 | 昭和51年度 |
| | 終 了 年 度 | 昭和45年度 | 昭和47年度 | 昭和47年度 | 昭和51年度 |
| 事 業 費 | 総 額 (千円) | | | | |
| | 1 | 費 目 | | | |
| | | 補 助 率 | | | |
| | | 補助金額 (千円) | | | |
| | 2 | 費 目 | | | |
| | | 補 助 率 | | | |
| 補助金額 (千円) | | | | | |
| 備 考 | 構造形式:平行式 照明設備無し R3「耐震補強」 | | | | 主要利用船:水先船 |

港 湾 施 設 情 報

(係留施設)

| 種 類 | 物 揚 場 | 物 揚 場 | 物 揚 場 | 物 揚 場 | 物 揚 場 |
|---------------------|------------------|--------------|-----------------------------|--------------|---------------|
| 施 設 番 号 | 23004C-6-001 | 23004C-6-002 | 23004C-6-003 | 23004C-6-004 | 23004C-6-005 |
| 名 称 | 明神山埠頭けい船護岸1号 | 明神山埠頭けい船護岸2号 | 明神山埠頭けい船護岸3号 (耐震) | 的場西物揚場1号 | 的場西物揚場2号 |
| 管 理 者 名 等 | 港湾管理者 | 港湾管理者 | 港湾管理者 | 港湾管理者 | 港湾管理者 |
| 構 造 形 式 | その他 | | その他 | その他 | その他 |
| 形 態 | | | | | |
| 延 長 (m) | 取付部を除く延長 | 30.00 | 7.00 | 23.00 | 14.00 |
| | 取付部を含む延長 | 30.00 | 7.00 | 23.00 | 14.00 |
| 施 設 の 幅 (m) | 3.00 | 8.00 | 3.00 | 10.00 | 10.00 |
| エ プ ロ ン 幅 (m) | 2.10 ~ 2.10 | | 2.10 ~ 2.10 | 9.00 ~ 9.00 | 9.00 ~ 9.00 |
| 面 積 (㎡) | | | | | |
| 水 深 (m) | 計画上の水深 | -4.0 ~ -4.0 | -4.0 ~ -4.0 | -4.0 ~ -4.0 | -2.5 ~ -2.5 |
| | 現在の水深 | -4.0 ~ -4.0 | -4.0 ~ -4.0 | -4.0 ~ -4.0 | -2.5 ~ -2.5 |
| 天 端 高 (m) | | | | | |
| 主 要 用 材 | コンクリート単塊 | コンクリート・ブロック | コンクリート単塊 | コンクリート・ブロック | プレストレストコンクリート |
| 耐 重 力 (t/㎡) | | | | | |
| 主要利用船舶の種類名 | | | | | |
| 主要取扱貨物名 | 分類不能のもの | 分類不能のもの | 分類不能のもの | 水産品 | 水産品 |
| 付 帯 設 備 | 係 船 柱 | 0 × 4 | 0 × 4 | 0 × 4 | 0 × 5 |
| | 防 舷 材 (基) | | 7 | | 4 |
| | 照 明 設 備 (基) | 1 | 2 | | 1 |
| | 階 段 等 (個) | | | | |
| | 救命設備(名称×個) | 救命設備 × 1 | | | |
| | 車 止 め (m) | | | | |
| | 車両乗降用設備 | | | | |
| 対 象 船 舶 | 船 型 | | | | |
| | 船 席 数 | | | | |
| 建 設 開 始 及 び 終 了 年 度 | 開 始 年 度 | 昭和43年度 | | 昭和43年度 | 昭和43年度 |
| | 終 了 年 度 | 昭和45年度 | | 昭和45年度 | 昭和45年度 |
| 事 業 費 | 総 額 (千円) | | | | |
| | 1 | 費 目 | | | |
| | | 補 助 率 | | | |
| | | 補助金額(千円) | | | |
| | 2 | 費 目 | | | |
| | | 補 助 率 | | | |
| 補助金額(千円) | | | | | |
| 備 考 | 構造形式:平行式 取扱貨物:雑貨 | 取扱貨物:雑貨 | 構造形式:平行式 取扱貨物:雑貨 S59 一部護岸改修 | 構造形式:平行式 | 構造形式:平行式 |

湾 施 設 情 報

(防波堤、防砂堤等)

| 種 類 | | 護 岸 | 護 岸 | 護 岸 | 護 岸 | 護 岸 |
|----------------|-------------|--------------|--------------|--------------|--------------|--------------|
| 施 設 番 号 | | 23004B-5-002 | 23004B-5-003 | 23004B-5-004 | 23004B-5-005 | 23004B-5-009 |
| 名 称 | | 護岸 | 護岸 | 防潮護岸 | 護岸 | 護岸 |
| 管 理 者 名 等 | | 港湾管理者 | 港湾管理者 | 港湾管理者 | 港湾管理者 | 港湾管理者 |
| 構 造 形 式 | | 直立式 | 直立式 | 直立式 | 混成式 | 混成式 |
| 延 長 | 単年度建設延長 (m) | 0.00 | 0.00 | 0.00 | 0.00 | 0.00 |
| | 建設延長 | 176.00 | 110.00 | 15.00 | 31.00 | 26.00 |
| | 機能保有延長 (m) | 176.00 | 110.00 | 15.00 | 31.00 | 26.00 |
| 天 端 高 | | +3.50 | +3.50 | +5.00 | +2.80 | +3.60 |
| 消 波 工 延 長 | | | | | | |
| 主 要 用 材 | | ブロック | ブロック | コンクリート張工 | コンクリート単塊 | コンクリート単塊 |
| 建設開始及 び終了年度 | 開始年度 | | | | | |
| | 終了年度 | | | | | |
| 事 業 費 | 総 額 (千円) | | | | | |
| | 1 | 費 目 | | | | |
| | | 補 助 率 | | | | |
| | | 補助金額 (千円) | | | | |
| | 2 | 費 目 | | | | |
| | | 補 助 率 | | | | |
| 補助金額 (千円) | | | | | | |
| 備 考 | | | | | | |